

acerpure

acerpure pro Series

Air Purifier

User Manual

**Manuel de
l'utilisateur**

Bedienungsanleitung

Model: AP551-50W

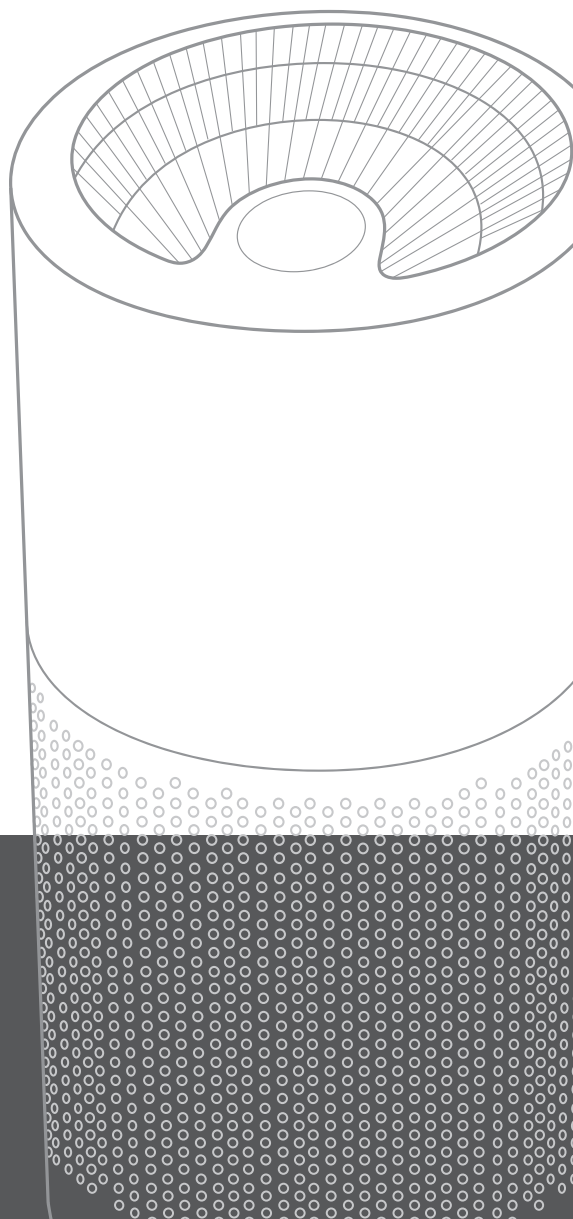

www.acerpure.com

Copyright© 2021AcerPure Inc. All Rights Reserved.



User Manual

Thank you for purchasing this product.
Please read this manual carefully, use this
product correctly, and store it properly.

Table of Contents

Safety Instructions	05
Product Introduction	06
Product Overview	07
Function Buttons	08
Panel Introduction	09
Wi-Fi connection - acerpure Life	11
Disassembling and Maintenance	12
Checking Air Quality	13
Battery Precautions	13
Before Calling Customer Service	14
Product Specifications and Company Information	15



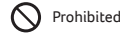













Safety Instructions



Prohibited



Attention

<p> This product is for home and office use. Do not use it for other purposes.</p>	<p>Before using, check the power cord and plug for damage.  To avoid poor contact, do not twist or pull the power cord.</p>
<p> Before using, please check if the voltage on your power socket is compatible with the voltage label on the product.</p>	<p> Turn off the power before pulling out the plug. Do not touch the power plug with wet hands to avoid the risk of electric shock.</p>
<p> Do not use this product where foreign objects, such as curtains, may be sucked into the air circulator in order to prevent product damages. °</p>	<p> Use of this product without proper assembly is strictly prohibited; it is also prohibited to insert your hand or sharp objects into the air outlet in order to prevent accidents from occurring. Children should be supervised to ensure they do not play with electrical appliances.</p>
<p> Do not hang clothes on the product, and do not use the product at places with barriers or unstable places.</p>	<p> This appliance can be used by children aged from 8 years and above and persons with reduced physical, sensory or mental capabilities or lack of experience and knowledge if they have been given supervision or instruction concerning use of the appliance in a safe way and understand the hazards involved. Children shall not play with the appliance. Cleaning and user maintenance shall not be made by children without supervision.</p>
<p> Do not spray liquids such as volatile agents or insecticides on this product.</p>	<p> Do not use this product at places with high temperature (over 40 ° C), high humidity (such as bathrooms), dusty or where acid-base oils can easily spill.</p>
<p> If you do not use the product for long periods of time, please unplug the power plug, especially when there is inclement weather such as thunderstorms, lightning, and other hazards. Please turn off the power immediately and pull out the plug.</p>	<p> This product only requires external cleaning and maintenance; do not clean the surface with rough cleaning tools, and do not rinse it</p>
<p> If the product was accidentally immersed in water, please stop using it immediately and contact customer service.</p>	<p> If the product is operating abnormally, such as giving off noise, smoke, or odors, please turn off the power immediately, unplug the product, and contact customer service.</p>
<p> If the power cord is damaged, it must be replaced by the manufacturer, its service agent or similarly qualified persons in order to avoid a hazard.</p>	<p> For customer service contact information, please see the company information at the end of this manual.</p>

*Ensure that the fan is switched off from the supply mains before removing the guard.

Product Introduction

Product accessories

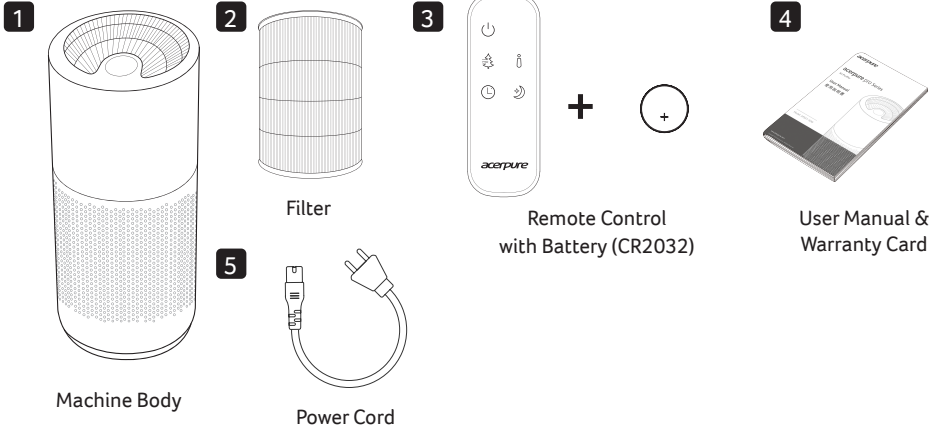

Remote control battery installation

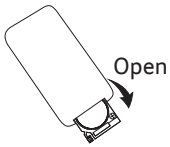

Open

1. Remove the battery cover by pressing the left button lightly and pulling the battery cover down.

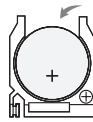

Install

2. Place the battery positive (+) side up.

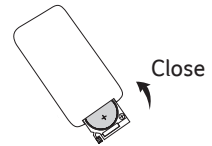

Close

3. Push the battery cover back to its original outlet and close it completely.

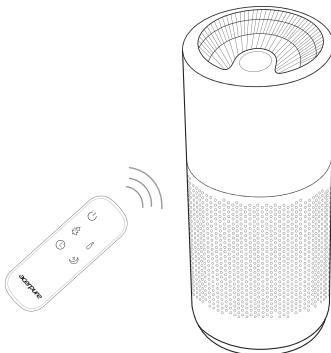

Remote control precautions

- The remote control must face the receiver directly (Face the remote control downwards and aim it at the operation panel for use).
- The usage range of the remote control is approximately within 500cm to the front of the receiver; if the remote control is not faced towards the receiver, its usage range will be reduced.
- Do not place any obstacles between the receiver and the remote control.
- Please keep the remote control properly; avoid impacts and dropping. Please remove the battery when not using the remote control, and keep it in a safe place.

Product Overview

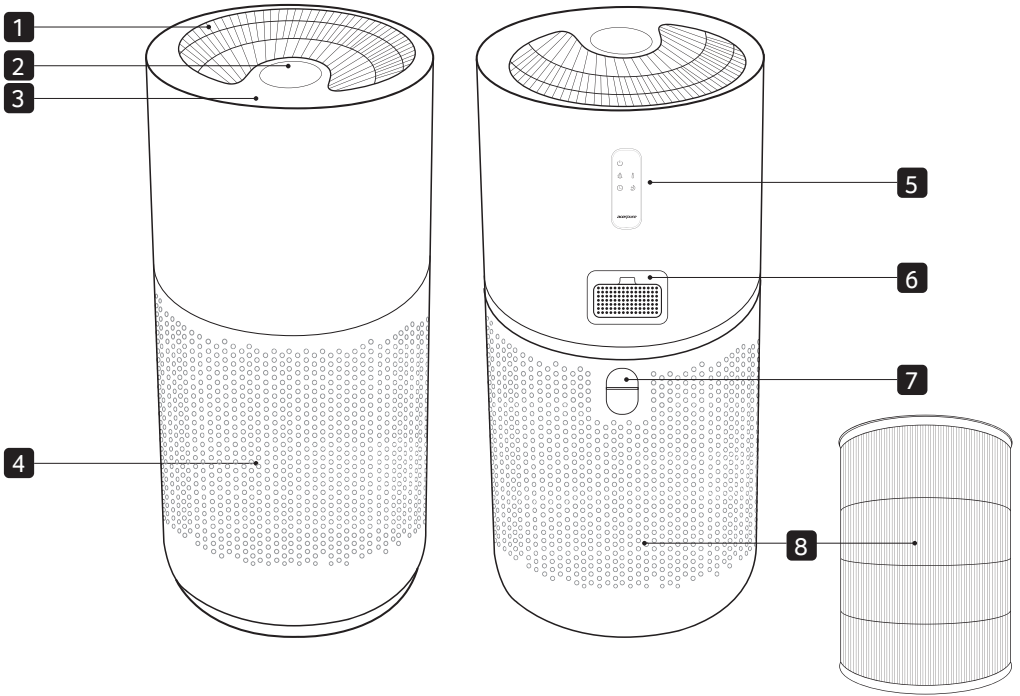

1 Air Outlet

2 LCD Display Screen

3 Control Panel

4 Air Inlet

5 Remote Control Magnet

6 Dust (PM1.0 & PM2.5) and Gas Sensor (VOCs)

7 Filter Cover Handle

8 4-in-1 HEPA Filter

Function Buttons

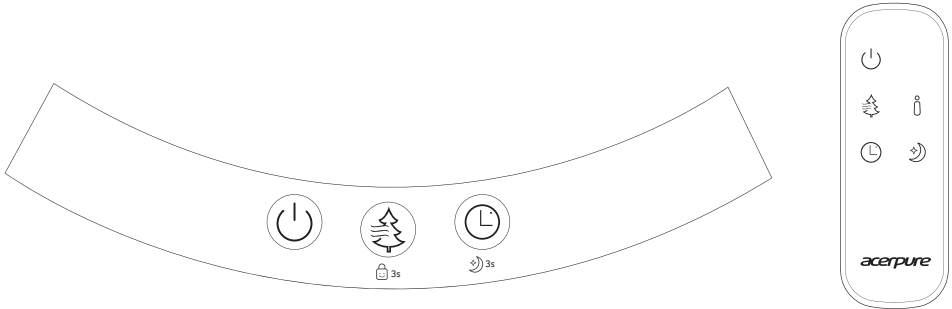

Power ON/OFF

You can start or stop using this product.

*The anion function is released at the same time when the air purifier is powered on.

• Wi-Fi functions

- ▶ Before product registration: Press and hold down the power button for more than 3 seconds to activate the Wi-Fi product registration mode.
- ▶ Reset and disable: After enabling Wi-Fi, press and hold the power button for more than 3 seconds to reset and disable Wi-Fi.



Purifier Speed

This product has a total of four stages of purifier speeds (Smart Mode, Low, Middle, High, and Turbo Mode), you can adjust the purifier strength of this product according to your needs.

*Smart Mode: The purifier speed strength (low, middle and high) is adjusted automatically based on the air quality status (green light, yellow light, red light).

• Lock Function

Press and hold down the purifier speed button for 3 seconds to enable the lock function; press and hold it down for 3 seconds again to cancel the lock function.



Off Timer

You can preset the product to shutdown automatically after 1 hour, 2 hours, 4 hours, 8 hours, and 12 hours.

• Quiet mode

Press and hold down the off timer button for 3 seconds to enable sleep mode; press and hold it down for 3 seconds again to cancel quiet mode.

*Please note that after quiet mode is enabled, the display panel of this product will go off automatically after 15 seconds, and the touch panel will also be in silent mode.



Turning off the Filter Replacement Indicator



When the filter of this product needs to be replaced, the filter replacement indicator of this product will light up automatically; after replacing the filter, press and hold down the power button, and the purifier wind speed button simultaneously for 3 seconds to turn off the filter replacement indicator.





Operating Air Quality Display

The initial value displayed on the panel of this product is PM2.5, by using this button on the remote control, it can switch to display the PM1.0 value, and pressing it for a second time will switch off the air quality display panel.

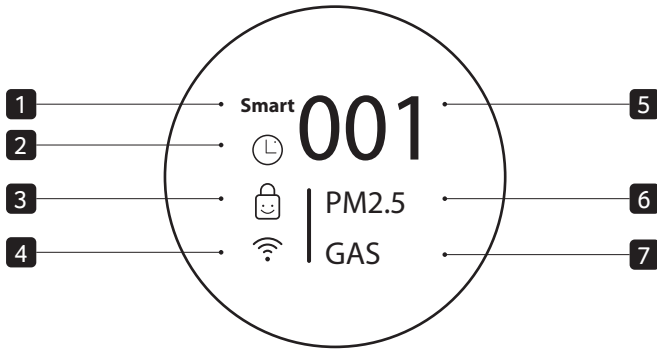
Panel Introduction



- 1 Smart Mode**
When smart mode is enabled, the Smart icon on the panel will always stay on.
- 2 Timer Mode**
🕒 1hr → 🕒 2hr → 🕒 4hr → 🕒 8hr → 🕒 12hr → 🕒
 *Under timer mode, press the off timer button and display countdown screen, then press it again to cancel timer mode.
- 3 Lock Mode**
After lock mode is enabled, it will light up constantly on the display panel. When disabled, ☹️ will appear and then it will no longer be displayed on the panel.

- 4 Wi-Fi Mode**
When the Wi-Fi function is enabled, the lights will flash; after the smart device is successfully connected, it will stay lit on the display panel.
- 5 PM2.5/PM1.0 Value Display**
The initial value displayed on the panel of this product is PM2.5; the remote control can be used to turn to display the PM1.0 value.
- 6 Dust Status Display**
This product uses three color lights, green, yellow and red to display the PM2.5/PM1.0 dust concentration status (good, moderate, poor).
- 7 Gas Status Display**
This product uses three color lights, green, yellow and red to display the VOCs status (good, moderate, poor).

Panel Introduction

Introduction to other icon displays



Purifier Speed

Based on the purifier speed selected, the value (Smart, 1, 2, 3, Turbo) will be displayed on the panel.



Quiet Mode

After enabling quiet mode, it will be displayed on the panel.



Firmware Update

When the firmware of the product is updating, it will be displayed on the panel.



When the firmware of the product is being updated, do not shut down the product or unplug the power cord.



My Favorite Mode

You can set frequently used modes as My Favorite on the APP, after this mode is enabled, it will be displayed on the panel.



Filter Replacement Indicator

Please replace the filter when this indicator lights up.

*The filter health will be displayed before this product shuts down completely.



Abnormality Warning

When the filter cover is not covered properly on the product, this abnormality warning will display on the panel.



Wi-Fi connection—acerpure Life

Install the acerpure Life app on your mobile device to add convenient features.

Installing acerpure Life

Find and install the acerpure Life app from the App Store or Google Play on your mobile device.

Using the acerpure Life

This function is only applicable to products with Wi-Fi function.

- 1 Check your mobile device is compatible with the app, switched on, and connected to a Wi-Fi network.
- 2 Open the acerpure Life app and follow the instructions to create a new account if you do not already have one.
 - Before product registration: Press and hold down the power button for more than 3 seconds to activate the Wi-Fi product registration mode.
 - Reset and disable: After enabling Wi-Fi, press and hold the power button for more than 3 seconds to reset and disable Wi-Fi.
- 3 Follow the on-screen instructions to pair your appliance to the acerpure Life application.

Note

- Wi-Fi only supports Wi-Fi 4 2.4 GHz frequency.
- When registering the product, make sure that the Wi-Fi connection of the mobile device is on.
- If possible, install the wireless router close to the product. The signal strength depends on the location and distance from the router, and will affect the data transmission rate from the router to the product.
- Contact your Internet service provider for assistance with issues like signal strength and network settings.
- For best results, set the security protocol on the router to WPA2. If the WEP protocol is used, the product may fail to register on the network.
- Set the wireless network name (SSID) to any alphanumeric combination. For best results, do not use special characters. The SSID is what appears in the list when you search for available Wi-Fi networks on your mobile device.
- Connect only to wireless networks you are authorized to use. Unauthorized Wi-Fi connections are illegal, and may subject you to legal action.
- These instructions are accurate at the time of publication. The acerpure Life app may be changed without prior notice to users.

Disassembling and Maintenance

Filter Replacement

The appliance must be disconnected from the supply main.

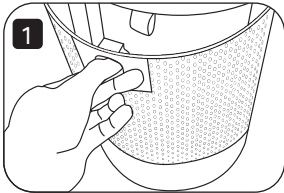

1. After switching off the power and unplugging the power plug, pull the handle on the filter cover behind the product backward.

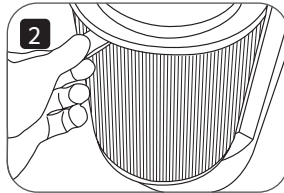

2. Remove the filter and replace it with a new filter.

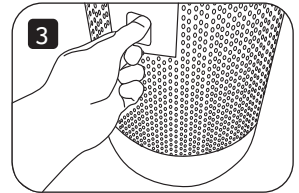

3. Place the filter cover back onto the product.

* The recommended replacement time for the filter is after 3000 hours of use.

* When the filter replacement indicator lights up, please remove the filter and replace or clean the filter based on the filter's cleanliness.

* After installing the filter back into this product, press and hold down the power button and purifier wind speed button simultaneously for 3 seconds to turn off the filter replacement indicator.

* Please avoid pulling the power cord during disassembly to prevent the power cord from breaking.

* When using this product for the first time or replacing a new filter, please remove the packaging bag of the filter first and then start using this product.

Maintenance

This product only requires general external cleaning and maintenance (as shown in the figure).

⊘ Do not wipe with thinner, toluene, acidic cleansers, lamp oil, alcohol, or chemical cloth in order to avoid discoloration or deterioration.

⚠ Please note: After maintenance and cleaning, wait for the product to fully dry before connecting power to use again or storing. If the product needs to be stored, please place the product back into the packaging box in the original packaging order, and place it at a dry location for safekeeping.

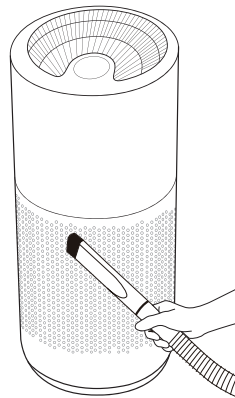

Use a vacuum cleaner to remove the dust from the air outlet and inlet.

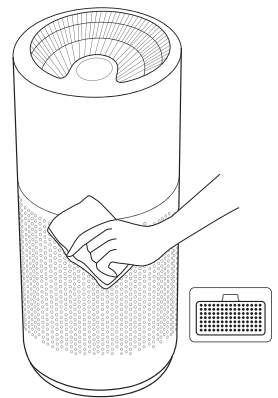

Use a soft cloth to wipe the exterior and the sensor cover at the back of the product.

Checking Air Quality

You can learn the air quality of the room used based on the air quality indicator of this product. The indicator colors in the table below represent the cleanliness of PM2.5, PM1.0 and Gas (VOCs).

Indicator Color	PM2.5 & PM1.0 ($\mu\text{g}/\text{m}^3$)	Gas (VOCs)	Recommended Purifier Speed
Green	0~15	Good	Low
Yellow	16~35	Moderate	Middle
Red	>35	Poor	High

Battery Precautions

- Do not place the battery within a distance that infants and young children can reach. If you, or a child accidentally swallows the battery, please consult a doctor immediately.
- In the unlikely event that the liquid leaking from the battery sprays into your eyes, do not rub your eyes, and see a doctor immediately after washing with water. Please note that this may cause blindness.
- If the liquid leaked from the battery gets on your skin or clothing, please wash the affected area with water immediately. Please note that this may leave a stain on clothes.
- If you want to throw the battery away, please follow the garbage classification method in your area (please use transparent tape to wrap the "+" and "-" sides when discarding).
- Please do not attempt to recharge non-rechargeable batteries.
- Please do not mix different battery types, or new and used batteries.
- Please do not insert batteries with the incorrect polarity.
- Please safely dispose of exhausted batteries.
- If the appliance is to be stored unused for a long period of time, the batteries should be removed.
- Please do not short-circuit supply terminals.

WARNING:

Keep out of reach of children. Swallowing can lead to chemical burns, perforation of soft tissue, and death. Severe burns can occur within 2 h of ingestion. Seek medical attention immediately.

Before Calling Customer Service

If you find a problem with the product, please check the following before contacting the customer service.

Problem	Possible cause	Solution
Product fails to start.	The power plug may not be plugged into the outlet.	Please make sure the power is plugged into the outlet.
The buttons on the control panel do not respond.	The lock function may be on.	Please press and hold down the purifier speed button for 3 seconds to disable the lock function.
Indoor air keeps showing a red light indicator and cannot be purified.	There may be too much dust or particles accumulated in the filter.	Please clean the filter of the purifier properly, or replace the filter directly.
	There may be other debris around the product.	Please remove the sundries around the product.
	The product is placed in the corner.	Please move the product and place it elsewhere.
	There may be too much ventilation.	Please place the product in a suitable indoor space for use, and avoid placing it next to a ventilated window.
	The indoor air may be severely polluted.	Please ventilate the room first and then use this product.
The product is making a loud noise.	The floor and tabletop where the product is placed is uneven or unstable.	Please move the product to a flat floor or table top.
The remote control cannot be operated.	The battery may be dead.	Please replace the battery. (Applicable model: CR2032)
	The remote control may not be pointed at the product.	Please change the angle and make sure the remote control facing the receiver directly.
The product cannot connect with the acerpure Life app.	The power plug may not plugged in the outlet properly.	Please plug the power plug of this product in the outlet correctly.
	The Wi-Fi (wireless router) connected to the product may not be working properly.	Please turn off the wireless router and switch it on again.
		Please confirm whether the wireless router has internet connection problems.

Cannot register or operate the product from the acerpure Life app.	The Wi-Fi (wireless router) connected to the product may not be working properly.	Please place the wireless router closer to the product.
	The Wi-Fi (wireless router) connected to the product may not be working properly.	Please turn off the wireless router and turn it on again. Please confirm whether the wireless router has internet connection problems.
The product and acerpure Life app have different dust concentrations.	They may be checking for different dust concentrations.	Please check whether the value displayed on the product panel is the same PM1.0 or PM2.5 displayed on the acerpure Life app.
	The acerpure Life app may not be the latest version.	Please go to the Google Play Store or Apple App Store to update the acerpure Life app to the latest version.

Product Specifications

Product Specifications	
Product name	Air Purifier
Product model	AP551-50W
Rated voltage	220-240V / 50Hz
Rated power	38W
Net weight	4.22 kg
Product dimensions	253 x 253 x 576mm
Place of Production	China

Company information

acerpure

www.acerpure.com



Manuel de l'utilisateur

Merci d'avoir acheté ce produit.
Veuillez lire attentivement ce manuel pour
apprendre à utiliser ce produit correctement et
conservez-le dans un endroit sûr.

Table des matières

Instructions de sécurité	05
Présentation du produit	06
Vue d'ensemble du produit	07
Boutons de fonction	08
Présentation du panneau d'affichage	09
Connexion Wi-Fi - acerpure Life	11
Démontage et maintenance	12
Vérification de la qualité de l'air	13
Avertissements sur les piles	13
Avant d'appeler le service clientèle	14
Spécifications du produit et informations sur la société	15

















Instructions de sécurité



Interdit



Attention

 <p>Ce produit est destiné à un usage domestique et professionnel. Ne l'utilisez pas à d'autres fins.</p>	 <p>Avant de l'utiliser, vérifiez que le cordon d'alimentation et sa fiche ne soient pas endommagés. Pour éviter un mauvais contact, ne pas tordre ou tirer le cordon d'alimentation.</p>
 <p>Avant de l'utiliser, vérifiez si la tension de votre prise de courant correspond avec celle sur l'étiquette de tension du produit.</p>	 <p>Coupez l'alimentation avant de débrancher la fiche. Ne touchez pas la fiche d'alimentation avec des mains mouillées pour éviter tout risque d'électrocution.</p>
 <p>Pour éviter d'endommager le produit, ne l'utilisez pas dans un endroit où des objets étrangers peuvent être aspirés dans le circulateur d'air, comme des rideaux.</p>	 <p>Il est strictement interdit d'utiliser ce produit s'il n'a pas été assemblé correctement ; il est également interdit d'introduire une main ou des objets pointus dans la sortie d'air pour éviter tout accident. Les enfants doivent être supervisés pour s'assurer qu'ils ne jouent pas avec les appareils électriques.</p>
 <p>Ne suspendez pas des vêtements sur l'appareil et n'utilisez pas l'appareil dans des lieux où il y a des barrières ou des endroits instables.</p>	 <p>Cet appareil peut être utilisé par des enfants de 8 ans et plus, ainsi que par des personnes dont les capacités physiques ou mentales sont déficientes ou bien qui manquent d'expérience et de connaissance, sous réserve d'être placés sous surveillance ou d'avoir reçu des instructions sur l'utilisation de l'appareil d'une manière sûre et d'avoir compris les risques impliqués. Les enfants ne doivent pas jouer avec l'appareil. Le nettoyage et la maintenance de la part de l'utilisateur ne doivent pas être effectués par des enfants sans surveillance.</p>
 <p>Ne pas vaporiser de liquides tels que des agents volatils ou des insecticides sur le produit.</p>	 <p>N'utilisez pas ce produit dans des endroits où la température est élevée (au-dessus de 40°C), où l'humidité est importante (comme les salles de bains), où il y a de la poussière ou où des huiles acido-basiques peuvent être renversées.</p>
 <p>Si vous n'utilisez pas le produit pendant une longue période, veuillez débrancher la fiche d'alimentation, en particulier en cas de mauvais temps (orages, éclairs, etc.). Dans cette situation, mettez immédiatement le produit hors tension et débranchez la fiche.</p>	 <p>Ce produit ne nécessite qu'un nettoyage et un entretien externe ; ne nettoyez pas la surface avec des outils de nettoyage rugueux et ne la rincez pas.</p>
 <p>Si le produit a été accidentellement immergé dans de l'eau, veuillez immédiatement arrêter de l'utiliser et contacter le service clientèle.</p>	 <p>Si le produit fonctionne anormalement, par exemple en émettant du bruit, de la fumée ou des odeurs, veuillez immédiatement couper l'alimentation et débrancher le produit et contacter le service clientèle.</p>
 <p>Si le cordon d'alimentation est endommagé, il doit être remplacé par le fabricant, un agent de service agréé ou une personne qualifiée pour éviter tout risque.</p>	 <p>Pour obtenir les coordonnées du service clientèle, veuillez consulter les informations sur la société à la fin de ce manuel.</p>

*Assurez-vous que le ventilateur soit coupé de l'alimentation secteur avant de retirer la grille de protection.

Présentation du produit

Accessoires du produit

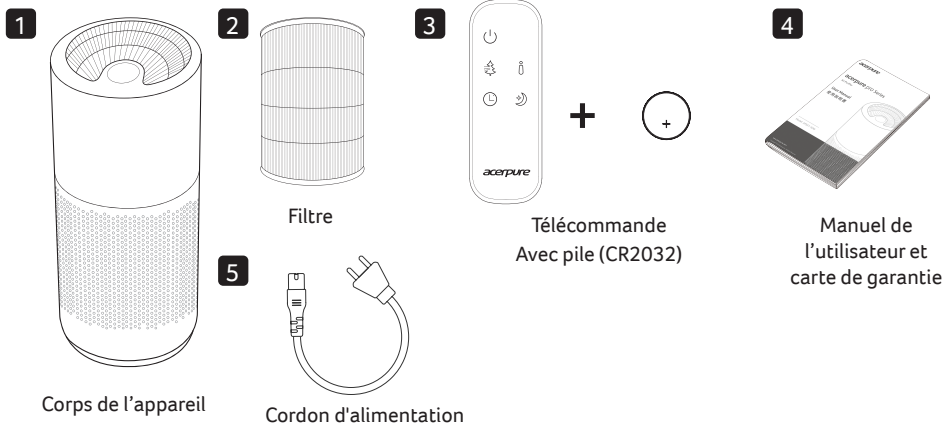

Installation de la pile de la télécommande

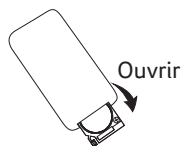

Ouvrir

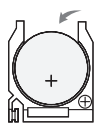

Installer

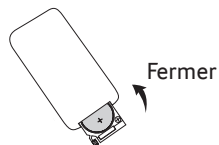

Fermer

1. Retirez le couvercle de la pile en appuyant légèrement sur le bouton gauche et en tirant le couvercle vers le bas.

2. Placez la pile côté positif (+) vers le haut.

3. Remettez le couvercle de la pile dans son emplacement d'origine et fermez-le complètement.

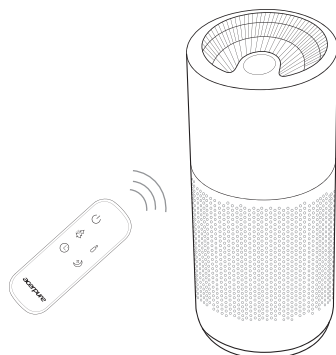

Précautions à prendre avec la télécommande

- La télécommande doit faire face directement au récepteur (dirigez à la télécommande vers le bas et pointez vers le panneau de commande pour l'utiliser).
- La portée d'utilisation de la télécommande est d'environ 500 cm face au récepteur ; si la télécommande n'est pas pointée vers le récepteur, sa portée d'utilisation sera réduite.
- Ne placez aucun objet entre le récepteur et la télécommande.
- Veuillez prendre soin de la télécommande ; évitez les chocs et les chutes. Veuillez enlever la pile si vous n'allez pas utiliser la télécommande pendant une longue période.

Vue d'ensemble du produit

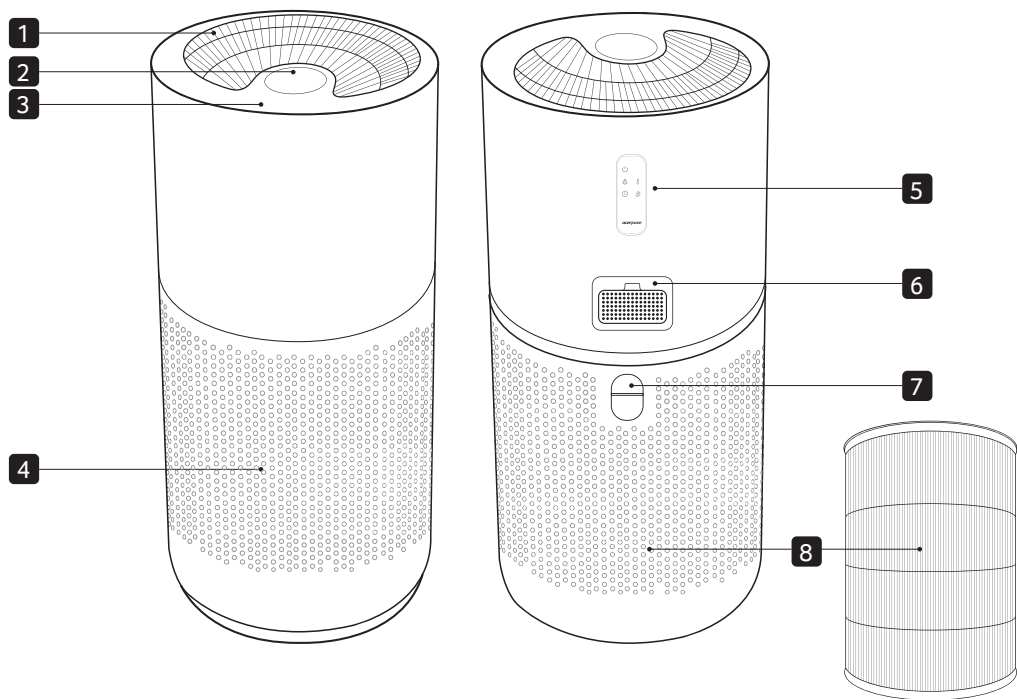

1 Sortie d'air

2 Écran d'affichage LCD

3 Panneau de commande

4 Entrée d'air

5 Aimant de télécommande

6 Capteur de poussières (PM1,0 & PM2,5) et de gaz

7 Poignée du couvercle du filtre

8 Filtre HEPA 4-en-1

Boutons de fonction

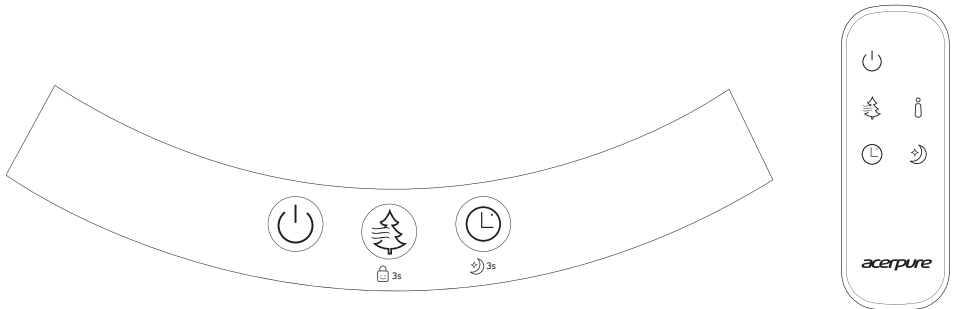

Marche/arrêt

Vous pouvez utiliser ce bouton pour démarrer/arrêter l'appareil.
*La fonction anionique est activée lorsque le purificateur d'air est mis sous tension.

• Fonctions Wi-Fi

- ▶ Avant l'enregistrement du produit : Appuyez et maintenez le bouton d'alimentation enfoncé pendant plus de 3 secondes pour activer le mode d'enregistrement du produit Wi-Fi.
- ▶ Réinitialisation et désactivation : Après avoir activé le Wi-Fi, appuyez et maintenez le bouton d'alimentation enfoncé pendant plus de 3 secondes pour réinitialiser et désactiver le Wi-Fi.



Vitesse du purificateur

Ce produit possède un total de quatre vitesses de purification (Mode Intelligent, Faible, Moyen, Fort et Turbo), vous pouvez ajuster la puissance de purification de ce produit selon vos besoins.

*Mode Intelligent La puissance de la vitesse du purificateur (Faible, Moyen, Fort) est ajustée automatiquement en fonction de la qualité de l'air (voyant vert, voyant jaune, voyant rouge).

• Fonction de verrouillage

Appuyez et maintenez le bouton de vitesse du purificateur pendant 3 secondes pour activer la fonction de verrouillage ; appuyez et maintenez à nouveau pendant 3 secondes pour annuler la fonction de verrouillage.



Minuteur d'arrêt

Vous pouvez prérégler le produit pour qu'il s'éteigne automatiquement après 1 heure, 2 heures, 4 heures, 8 heures et 12 heures.

• Mode silencieux

Appuyez et maintenez le bouton du minuteur d'arrêt pendant 3 secondes pour activer le mode silencieux ; appuyez et maintenez à nouveau pendant 3 secondes pour annuler le mode silencieux.

*Veuillez noter qu'une fois le mode silencieux activé, l'écran de ce produit s'éteindra automatiquement après 15 secondes, et l'écran tactile sera également en mode silencieux.



Désactiver l'indicateur de remplacement du filtre



Lorsque le filtre de ce produit doit être remplacé, l'indicateur de remplacement du filtre de ce produit s'allume automatiquement ; après avoir remplacé le filtre, appuyez simultanément sur le bouton d'alimentation et sur le bouton de vitesse du ventilateur du purificateur pendant 3 secondes pour éteindre l'indicateur de remplacement du filtre.





Affichage de la qualité de l'air de fonctionnement

La valeur initiale affichée sur le panneau de ce produit sera PM2,5 ; en utilisant ce bouton sur la télécommande, vous pouvez le changer à la valeur PM1,0, et en appuyant une deuxième fois sur ce bouton, le panneau d'affichage de la qualité de l'air s'éteint.

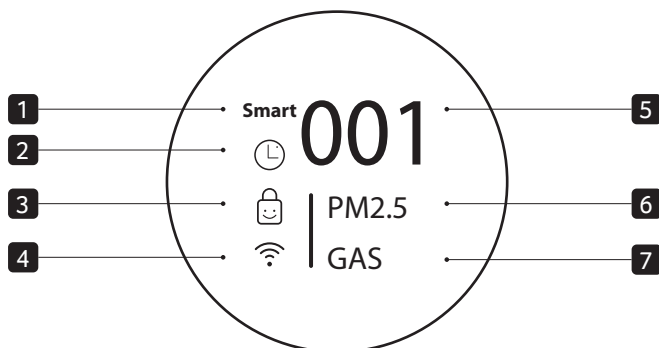
Présentation du panneau



- 1** **Mode Intelligent**
Lorsque le mode intelligent est activé, l'icône Smart sur le panneau d'affichage reste toujours affichée.
- 2** **Mode minuterie**
🕒 1hr → 🕒 2hr → 🕒 4hr → 🕒 8hr → 🕒 12hr → ⊗
 *En mode minuterie, appuyez sur le bouton de la minuterie d'arrêt, un compte à rebours s'affichera sur le panneau d'affichage, appuyez à nouveau sur ce bouton pour annuler le mode minuterie.
- 3** **Mode verrouillage**
Lorsque le mode verrouillage est activé, il reste affichée en permanence sur le panneau. Lorsqu'il est désactivé, ⊗ apparaîtra, puis il ne sera plus affiché sur le panneau.
 → 
- 4** **Mode Wi-Fi**
Lorsque la fonction Wi-Fi est activée, les voyants clignoteront ; une fois le dispositif intelligent connecté avec succès, ils resteront allumés sur le panneau.
- 5** **Affichage de la valeur PM2,5/PM1,0**
La valeur initiale affichée sur le panneau de ce produit est PM2,5 ; la télécommande peut être utilisée pour la changer et afficher la valeur PM1,0.
- 6** **Affichage de l'état de la poussière**
Ce produit utilise trois voyants de couleur, vert, jaune et rouge pour afficher l'état de la concentration de poussière PM2,5/PM1,0 (bonne, moyenne, mauvaise).
- 7** **Affichage de l'état des gaz**
Ce produit utilise trois voyants de couleur, vert, jaune et rouge, pour afficher l'état des gaz (bon, moyen, mauvais).

Présentation du panneau d'affichage

Introduction aux autres icônes de l'affichage



Vitesse du purificateur

En fonction de la vitesse du purificateur sélectionnée, la valeur (Intelligent, 1, 2, 3, Turbo) sera affiché sur le panneau.



Mode silencieux

Une fois le mode silencieux activé, cela sera affiché sur le panneau.



Mise à jour du micrologiciel

Lorsque le firmware du produit est en train d'être mis à jour, cela sera affiché sur le panneau.



Lorsque le firmware du produit est en train d'être mis à jour, n'arrêtez pas le produit et ne débranchez pas le cordon d'alimentation.



Mode Mes favoris

Vous pouvez définir les modes fréquemment utilisés comme Mes favoris dans l'APP. Lorsque ce mode est activé, cela sera affiché sur le panneau.



Indicateur de remplacement du filtre

Veuillez remplacer le filtre lorsque ce voyant s'allume.

*L'état de santé du filtre s'affichera avant que l'appareil ne s'éteigne complètement.



Avertissement d'anomalie

Lorsque le couvercle du filtre n'est pas correctement couvert sur le produit, cet avertissement d'anomalie sera affiché sur le panneau.



Connexion Wi-Fi—acerpure Life

Installez l'application acerpure Life sur votre appareil mobile pour ajouter des fonctions pratiques.

Installation d'acerpure Life

Trouvez et installez l'application acerpure Life depuis l'App Store ou Google Play sur votre appareil mobile.

Utilisation de l'application acerpure Life

Cette fonction n'est applicable qu'aux produits avec la fonction Wi-Fi.

- 1 Vérifiez que votre appareil mobile est compatible avec l'application, allumé et connecté à un réseau Wi-Fi.
- 2 Ouvrez l'appli acerpure Life et suivez les instructions pour créer un nouveau compte si vous n'en avez pas déjà un.
 - Avant l'enregistrement du produit : Appuyez et maintenez le bouton d'alimentation enfoncé pendant plus de 3 secondes pour activer le mode d'enregistrement du produit Wi-Fi.
 - Réinitialisation et désactivation : Après avoir activé le Wi-Fi, appuyez et maintenez le bouton d'alimentation enfoncé pendant plus de 3 secondes pour réinitialiser et désactiver le Wi-Fi.
- 3 Suivez les instructions à l'écran pour appairer votre appareil avec l'application acerpure Life.

Remarque

- Le Wi-Fi ne prend en charge que la fréquence Wi-Fi 4 2,4 GHz.
- Lorsque vous enregistrez le produit, assurez-vous que la connexion Wi-Fi de l'appareil mobile est activée.
- Si possible, installez le routeur sans fil à proximité du produit. La puissance du signal dépend de l'emplacement et de la distance du routeur, et affecte le débit de transmission des données du routeur vers le produit.
- Contactez votre fournisseur d'accès Internet pour obtenir de l'aide sur des questions telles que la puissance du signal et les paramètres du réseau.
- Pour de meilleurs résultats, réglez le protocole de sécurité du routeur sur WPA2. Si le protocole WEP est utilisé, le produit risque de ne pas s'enregistrer sur le réseau.
- Définissez le nom du réseau sans fil (SSID) avec n'importe quelle combinaison alphanumérique. Pour de meilleurs résultats, n'utilisez pas de caractères spéciaux.
Le SSID est celui qui apparaît dans la liste lorsque vous recherchez les réseaux Wi-Fi disponibles sur votre appareil mobile.
- Connectez-vous uniquement aux réseaux sans fil que vous êtes autorisé à utiliser. Les connexions Wi-Fi non autorisées sont illégales et peuvent vous exposer à des poursuites judiciaires.
- Ces instructions sont exactes au moment de leur publication. L'application acerpure Life peut être modifiée sans préavis aux utilisateurs.

Démontage et maintenance

Remplacement du filtre

L'appareil doit être déconnecté de l'alimentation électrique.

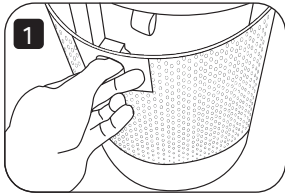

1. Après avoir coupé l'alimentation et débranché le cordon d'alimentation, tirez la poignée du couvercle du filtre vers l'arrière.

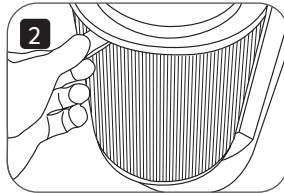

2. Retirez le filtre et remplacez-le par un filtre neuf.

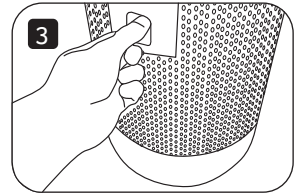

3. Remettez le couvercle du filtre sur l'appareil.

* Le temps de remplacement recommandé pour le filtre est après 3000 heures d'utilisation.

* Lorsque l'indicateur de remplacement du filtre s'allume, veuillez retirer le filtre et le remplacer ou le nettoyer en fonction de sa propreté.

* Après avoir réinstallé le filtre dans ce produit, appuyez et maintenez enfoncé simultanément le bouton d'alimentation et le bouton de la vitesse du vent du purificateur pendant 3 secondes pour éteindre le voyant de remplacement du filtre.

* Veuillez éviter de tirer sur le cordon d'alimentation pendant le démontage pour éviter de l'endommager.

* Lorsque vous utilisez ce produit pour la première fois ou que vous remplacez le filtre, veuillez d'abord retirer le sac d'emballage du filtre, puis commencez à utiliser ce produit.

Entretien

Ce produit ne nécessite qu'un nettoyage et un entretien externe général (comme indiqué sur le schéma).

⊘ Ne l'essuyez pas avec du diluant, du toluène, des nettoyeurs acides, de l'huile à lampe, de l'alcool ou un tissu chimique afin d'éviter toute décoloration ou dégradation.

⚠ Veuillez noter : Après l'entretien et le nettoyage, attendez que le produit soit complètement sec avant de le brancher pour le réutiliser ou le ranger. Si le produit doit être stocké, veuillez le remettre dans la boîte d'emballage dans l'ordre d'emballage d'origine, et le placer dans un endroit sec pour le conserver.

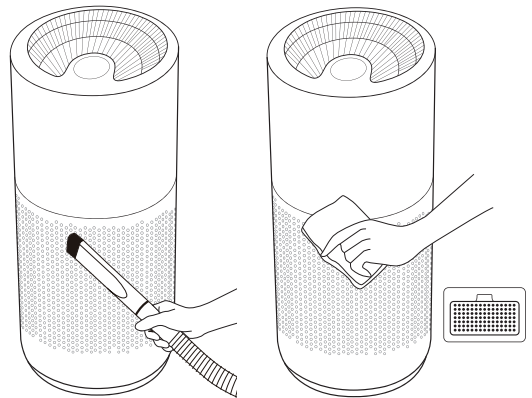

Utilisez un aspirateur pour nettoyer la poussière de la sortie et de l'entrée d'air.

Utilisez un chiffon doux pour essuyer l'extérieur et le couvercle du capteur à l'arrière du produit.

Vérification de la qualité de l'air

Vous pouvez connaître la qualité de l'air de la pièce utilisée grâce à l'indicateur de qualité de l'air de ce produit. Les couleurs de l'indicateur dans le tableau ci-dessous représentent le niveau de la poussière avec PM2,5, PM1,0 et des gaz (odeurs).

Couleur de l'indicateur	PM2,5 & PM1,0 (µg/m3)	Gaz (odeurs)	Vitesse du purificateur recommandée
Vert	0~15	Bon	Faible
Jaune	16~35	Moyen	Moyen
Rouge	>35	Mauvais	Élevé

Avertissements sur les piles

- Ne placez pas la pile à une hauteur que les nourrissons et les jeunes enfants peuvent atteindre. Si vous, ou un enfant, avez avalé accidentellement la pile, veuillez consulter immédiatement un médecin.
- Dans le cas peu probable où le liquide qui s'écoule de la pile entre en contact avec vos yeux, ne vous frottez pas les yeux et consultez immédiatement un médecin après les avoir lavés à l'eau. Veuillez noter que cela peut entraîner la cécité.
- Si le liquide qui s'écoule de la pile entre en contact avec votre peau ou vos vêtements, veuillez laver immédiatement la zone concernée avec de l'eau. Veuillez noter que cela peut causer des taches sur les vêtements.
- Si vous souhaitez jeter la pile, veuillez suivre la méthode de classification des ordures de votre région (veuillez utiliser du ruban adhésif transparent pour recouvrir les côtés « + » et « - » avant de la jeter).
- N'essayez jamais de recharger des piles non rechargeables.
- Ne mélangez pas différents types de piles ou des piles neuves et usagées.
- Veuillez à ne pas insérer la piles dans le mauvais sens de la polarité.
- Veuillez jeter les piles usagées en toute sécurité.
- Si l'appareil doit être stocké sans être utilisé pendant une longue période, les piles doivent être retirées.
- Veuillez ne pas court-circuiter les bornes d'alimentation.

AVERTISSEMENT :

Garder hors de la portée des enfants. L'ingestion peut entraîner des brûlures chimiques, la perforation des tissus mous et la mort. De graves brûlures peuvent se produire dans les 2 h suivant l'ingestion. Consultez immédiatement un médecin.

Avant d'appeler le service clientèle

Si vous avez un problème avec le produit, veuillez vérifier les points suivants avant de contacter le service clientèle.

Problème	Cause possible	Solution
Le produit ne s'allume pas.	La fiche d'alimentation n'est peut-être pas branchée dans une prise électrique.	Vérifiez que la fiche est bien branchée dans une prise électrique.
Les boutons du panneau de commande ne marchent pas.	La fonction de verrouillage est peut-être activée.	Appuyez et maintenez le bouton de vitesse du purificateur pendant 3 secondes pour désactiver la fonction de verrouillage.
L'air intérieur continue d'afficher un indicateur lumineux rouge et n'est pas purifié.	Il se peut qu'il y ait trop de poussière ou de particules accumulées dans le filtre.	Veuillez nettoyer correctement le filtre du purificateur, ou remplacer directement le filtre.
	Il peut y avoir d'autres débris autour du produit.	Veuillez nettoyer les débris autour du produit.
	Le produit est placé dans un coin.	Veuillez déplacer le produit et le placer ailleurs.
	La ventilation est peut-être trop importante.	Veuillez placer le produit dans un espace intérieur adapté à son utilisation, et évitez de le placer à côté d'une fenêtre ventilée.
	La qualité de l'air à l'intérieur est très polluée.	Veuillez d'abord aérer la pièce avant d'utiliser ce produit.
Le produit fait un bruit fort.	Le sol et la table sur lesquels le produit est placé sont inégaux ou instables.	Placez le produit sur un sol plat ou sur une table.
La télécommande ne marche pas.	La pile est peut-être usée.	Veuillez remplacer la pile. (Modèle applicable : CR2032)
	La télécommande n'est pas pointée vers le produit.	Veuillez changer l'angle et vous assurer que la télécommande est pointée directement vers le récepteur.
Le produit ne peut pas se connecter à l'application acerpure Life.	La fiche d'alimentation n'est peut-être pas branchée correctement dans une prise électrique.	Veuillez brancher correctement la fiche d'alimentation de ce produit dans une prise électrique.
	Le Wi-Fi (routeur sans fil) connecté au produit peut ne pas fonctionner correctement.	Veuillez éteindre le routeur sans fil et le rallumer. Veuillez vérifier si le routeur sans fil a des problèmes de connexion à Internet.

Impossible d'enregistrer ou de faire fonctionner le produit à partir de l'application acerpure Life.	Le Wi-Fi (routeur sans fil) connecté au produit peut ne pas fonctionner correctement.	Veillez placer le routeur sans fil plus près du produit.
	Le Wi-Fi (routeur sans fil) connecté au produit peut ne pas fonctionner correctement.	<p>Veillez éteindre le routeur sans fil et le rallumer.</p> <p>Veillez vérifier si le routeur sans fil a des problèmes de connexion à Internet.</p>
Le produit et l'application acerpure Life ont des concentrations de poussière différentes.	Ils peuvent vérifier des concentrations de poussière différentes.	Veillez vérifier si la valeur affichée sur le panneau du produit est la même que celle des PM1,0 ou PM2,5 affichée sur l'application acerpure Life.
	L'application acerpure Life peut ne pas être la dernière version.	Veillez consulter Google Play Store ou Apple App Store pour mettre à jour l'application acerpure Life à la dernière version.

Spécifications du produit

Spécifications du produit	
Nom du produit	Purificateur d'air
Modèle du produit	AP551-50W
Tension nominale	220-240V/50Hz
Puissance nominale	38 W
Poids net	4,22kg
Dimensions du produit	253 x 253 x 576 mm
Lieu de production	Chine

Informations sur la société

acerpure

www.acerpure.com



Bedienungsanleitung

Wir danken Ihnen für den Kauf dieses Produkts.
Bitte lesen Sie diese Anleitung sorgfältig,
verwenden Sie das Produkt wie vorgesehen und
bewahren Sie die Anleitung sicher auf.

Inhaltsverzeichnis

Sicherheitshinweise	05
Produkteinführung	06
Produktübersicht	07
Funktionstasten	08
Vorstellung des Bedienfelds	09
WLAN-Verbindung – acerpure Life	11
Demontage und Wartung	12
Luftqualität prüfen	13
Warnhinweise zu Batterien	13
Vor Kontaktaufnahme mit dem Kundendienst	14
Produktspezifikationen und Unternehmensinformationen	15

















Sicherheitshinweise



Verboten



Achtung

<p> Dieses Produkt ist für den Heim- und Bürogebrauch vorgesehen. Nicht zu anderen Zwecken verwenden.</p>	<p> Prüfen Sie Netzkabel und Netzstecker vor der Verwendung auf Schäden.  Verdrehen Sie das Kabel nicht und ziehen Sie nicht daran. Andernfalls könnte der Kontakt beeinträchtigt werden.</p>
<p> Prüfen Sie vor der Benutzung, ob die Spannung Ihrer Steckdose mit der Spannung am Typenschild des Produkts übereinstimmt.</p>	<p>Schalten Sie das Gerät aus, bevor Sie den Netzstecker ziehen.  Berühren Sie den Netzstecker nicht mit feuchten oder gar nassen Händen. Andernfalls besteht Stromschlaggefahr.</p>
<p> Verwenden Sie dieses Produkt zur Vermeidung von Produktschäden nicht an Orten, an denen Fremdkörper, wie Vorhänge, in den Luftzirkulator gesogen werden könnten.</p>	<p> Eine Verwendung dieses Produkts ohne sachgemäße Montage ist streng untersagt; es ist zudem verboten, Ihre Hand oder scharfkantige Gegenstände in den Luftauslass zu stecken. Andernfalls könnten Unfälle auftreten. Kinder müssen beaufsichtigt werden, damit sie nicht mit dem Elektrogerät spielen.</p>
<p> Hängen Sie keine Kleidungsstücke an das Produkt und verwenden Sie das Produkt nicht an schwer zugänglichen oder unsicheren Orten.</p>	<p> Dieses Gerät kann von Kindern ab 8 Jahren und von Personen verwendet werden, deren körperliche, sensorische oder geistige Fähigkeiten eingeschränkt sind oder die einen Mangel an Erfahrung und Wissen aufweisen, sofern sie beaufsichtigt werden oder in die gefahrlose Bedienung des Geräts eingewiesen wurden und die damit verbundenen Gefahren verstehen. Kinder dürfen nicht mit dem Gerät spielen. Reinigung und Nutzerwartung dürfen nicht unbeaufsichtigt von Kindern vorgenommen werden.</p>
<p> Sprühen Sie keine Flüssigkeiten, wie flüchtige Reinigungsmittel oder Insektizide, auf dieses Produkt.</p>	<p> Verwenden Sie dieses Produkt nicht an Orten mit hohen Temperaturen (über 40 °C), hoher Feuchtigkeit (wie Badezimmer), an staubigen Orten oder an Orten, an denen säurebasierte Öle verspritzt werden könnten.</p>
<p> Wenn Sie das Produkt lange Zeit nicht nutzen, ziehen Sie den Netzstecker, insbesondere bei rauem Wetter, wie Gewitter, Blitzschlag oder anderen Gefahren. Schalten Sie das Gerät umgehend aus und ziehen Sie den Netzstecker.</p>	<p> Dieses Produkt erfordert nur äußere Reinigung und Wartung. Reinigen Sie die Fläche nicht mit rauen Reinigungsutensilien und spülen Sie sie nicht ab.</p>
<p> Falls das Produkt versehentlich in Wasser getaucht wurde, stellen Sie die Benutzung umgehend ein und wenden Sie sich an den Kundendienst.</p>	<p> Falls das Produkt nicht normal funktioniert, bspw. Geräusche, Rauch oder Gerüche erzeugt, schalten Sie es bitte umgehend aus, ziehen Sie den Netzstecker und wenden Sie sich an den Kundendienst.</p>
<p> Wenn das Netzkabel beschädigt ist, muss es zur Vermeidung einer Gefahr vom Hersteller, seinem Kundendienstmitarbeiter oder ähnlich qualifizierten Personen ersetzt werden.</p>	<p> Kontaktdaten des Kundendienstes finden Sie in den Unternehmensinformationen am Ende dieser Anleitung.</p>

*Stellen Sie sicher, dass das Gebläse von der Stromversorgung getrennt ist, bevor Sie den Schutz entfernen.

Produkteinführung

Produktzubehör



Batterie in Fernbedienung einlegen



Öffnen

Öffnen

1. Entfernen Sie die Batteriefachabdeckung, indem Sie die linke Taste leicht drücken und die Batteriefachabdeckung nach unten ziehen.

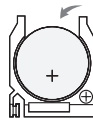

Installieren

2. Legen Sie die Batterie mit dem Pluspol (+) nach oben ein.

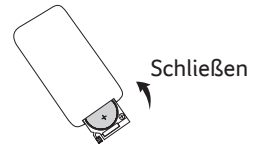

Schließen

Schließen

3. Drücken Sie die Batteriefachabdeckung wieder in ihre ursprüngliche Position und schließen Sie sie vollständig.

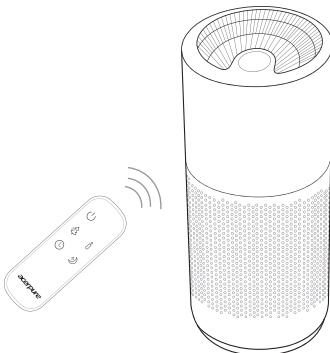

Hinweise zur Fernbedienung

- Die Fernbedienung muss direkt auf den Empfänger gerichtet werden (halten Sie die Fernbedienung nach unten und richten Sie sie auf das Bedienfeld).
- Die Einsatzreichweite der Fernbedienung beträgt etwa 500 cm vor dem Empfänger; wenn die Fernbedienung nicht auf den Empfänger gerichtet wird, verringert sich die Einsatzreichweite.
- Stellen Sie keine Hindernisse zwischen Empfänger und Fernbedienung auf.
- Bitte bewahren Sie die Fernbedienung angemessen auf; achten Sie darauf, sie keinen Stößen auszusetzen und sie nicht fallen zu lassen. Bitte entfernen Sie die Batterie bei Nichtbenutzung der Fernbedienung und bewahren Sie sie sicher auf.

Produktübersicht

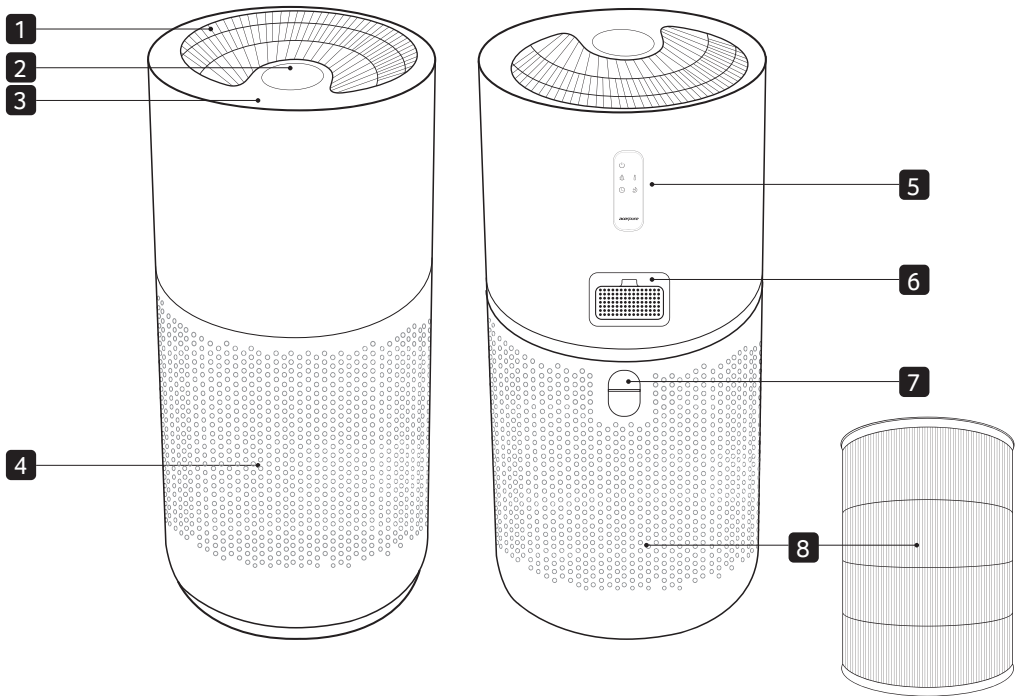

1 Luftauslass

2 LCD-Bildschirm

3 Bedienfeld

4 Lufteinlass

5 Fernbedienungsmagnet

6 Staub- (PM1,0 und PM2,5) und Gassensor

7 Griff der Filterabdeckung

8 4-in-1-HEPA-Filter

Funktionstasten

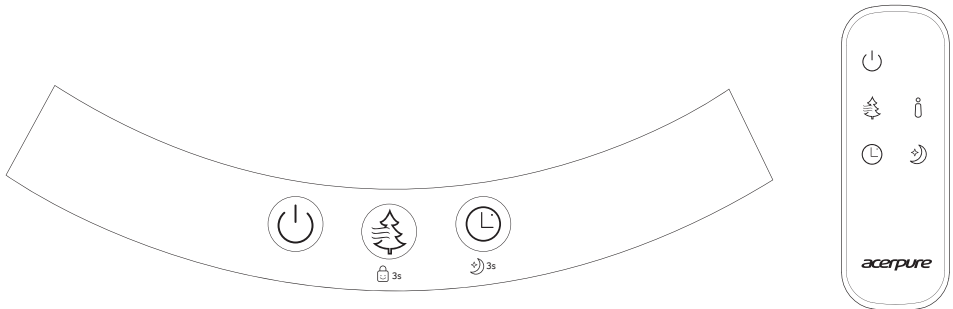

Ein-/Ausschalten

Sie können die Benutzung dieses Produkts starten oder stoppen.

*Die Anionenfunktion wird beim Einschalten des Luftreinigers aktiviert.

• WLAN-Funktionen

- ▶ Vor der Produktregistrierung: Halten Sie die Ein-/Austaste zum Aktivieren des WLAN-Produktregistrierungsmodus länger als 3 Sekunden gedrückt.
- ▶ Zurücksetzen und deaktivieren: Halten Sie nach der WLAN-Aktivierung die Ein-/Austaste zum Zurücksetzen und Deaktivieren von WLAN länger als 3 Sekunden gedrückt.



Reinigungsgeschwindigkeit

Dieses Produkt hat insgesamt vier Reinigungsgeschwindigkeiten (Smart-Modus, gering, mittel, hoch und Turbo-Modus). Sie können die Reinigungsgeschwindigkeit dieses Produkts entsprechend Ihren Bedürfnissen anpassen.

*Smart-Modus: Die Reinigungsgeschwindigkeit (gering, mittel und hoch) kann automatisch basierend auf der Luftqualität (grünes Licht, gelbes Licht, rotes Licht) angepasst werden.

• Sperrfunktion

Halten Sie die Reinigungsgeschwindigkeitstaste zum Aktivieren der Sperrfunktion 3 Sekunden gedrückt. Halten Sie die Taste zum Abbrechen der Sperrfunktion 3 Sekunden gedrückt.



Abschalttimer

Sie können das Produkt darauf einstellen, sich nach 1 Stunde, 2 Stunden, 4 Stunden, 8 Stunden oder 12 Stunden automatisch abzuschalten.

• Lautlosmodus

Halten Sie die Abschalttimer-Taste zum Aktivieren des Schlafmodus 3 Sekunden gedrückt; halten Sie die Taste zum Abbrechen des Lautlosmodus erneut 3 Sekunden gedrückt.

*Bitte beachten Sie, dass sich der Bildschirm dieses Produkts nach Aktivierung des Lautlosmodus nach 15 Sekunden automatisch abschaltet. Auch das Touchpanel befindet sich im Lautlosmodus.



Filterwechselanzeige ausschalten

Wenn der Filter dieses Produkts gewechselt werden muss, leuchtet die Filterwechselanzeige des Produkts automatisch auf; halten Sie nach Auswechslung des Filters zum Ausschalten der Filterwechselanzeige die Ein-/Austaste und die Geschwindigkeitstaste des Reinigers gleichzeitig 3 Sekunden gedrückt.



Luftqualitätsanzeige bedienen

Der am Bildschirm dieses Produkts angezeigte Ausgangswert ist PM2,5. Mit dieser Taste an der Fernbedienung wechseln Sie zur Anzeige des PM1,0-Wertes. Durch einsekündiges Drücken schaltet sich die Luftqualitätsanzeige aus.

Vorstellung des Bedienfelds

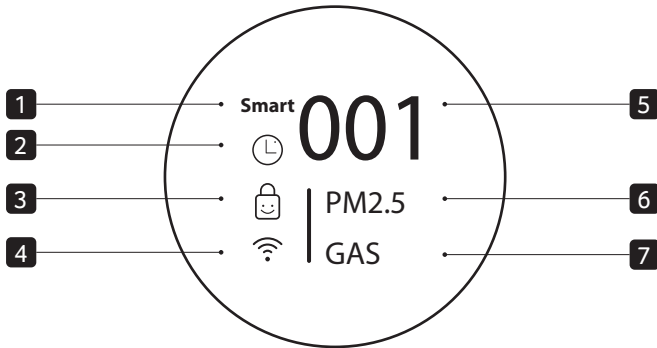

1 Smart-Modus
Wenn der Smart-Modus aktiviert ist, bleibt das Smart-Symbol am Bildschirm eingeschaltet.

5 PM_{2,5}-/PM_{1,0}-Wertanzeige
Der erste am Bildschirm dieses Produkts angezeigte Wert ist PM_{2,5}. Über die Fernbedienung können Sie den PM_{1,0}-Wert anzeigen.

2 Timer-Modus
⌚ 1h → ⌚ 2h → ⌚ 4h → ⌚ 8h → ⌚ 12h → ⊗
 *Drücken Sie im Timer-Modus die Abschalttaster-Taste, sodass der Countdown-Bildschirm angezeigt wird; drücken Sie die Taste zum Abbrechen des Timer-Modus erneut.

6 Staubstatusanzeige
Dieses Produkt nutzt drei Farben (grün, gelb und rot) zur Anzeige der PM_{2,5}-/PM_{1,0}-Staubkonzentration (gut, mittel, schlecht).

3 Sperrmodus
Nach Aktivierung des Sperrmodus leuchtet die Anzeige dauerhaft am Bildschirm. Bei Deaktivierung erscheint ⊗ und wird dann nicht länger am Bildschirm angezeigt.

7 Gasstatusanzeige
Dieses Produkt nutzt drei Farben (grün, gelb und rot) zur Anzeige des Gasstatus (gut, mittel, schlecht).



4 WLAN-Modus
Wenn die WLAN-Funktion aktiviert wird, blinken die Leuchten am Bildschirm; nach erfolgreicher Verbindung des Smart-Geräts leuchten sie kontinuierlich.

Vorstellung des Bedienfelds

Vorstellung anderer Symbolanzeigen



Reinigungsgeschwindigkeit
Basierend auf der gewählten
Reinigungsgeschwindigkeit wird ein Wert
(Smart, 1, 2, 3, Turbo) am Bildschirm
angezeigt.



Lautlosmodus
Nach Aktivierung des Lautlosmodus wird
dies am Bildschirm angezeigt.



Firmware-Aktualisierung
Wenn die Firmware des Produkts aktualisiert
wird, erscheint dies am Bildschirm.

! Während der Firmware-Aktualisierung
dürfen Sie das Produkt nicht abschalten und
den Netzstecker nicht ziehen.



Mein-Favorit-Modus
Sie können häufig verwendete Modi als
Mein Favorit in der App einstellen. Nach
Aktivierung erscheint dies am Bildschirm.



Filterwechselanzeige
Bitte wechseln Sie den Filter, sobald diese
Anzeige aufleuchtet.

*Der Filterzustand wird angezeigt, bevor sich das Produkt
vollständig abschaltet.



Warnung wegen Anomalie
Wenn die Filterabdeckung am Produkt nicht
richtig geschlossen ist, erscheint diese
Warnung wegen Anomalie am Bildschirm.



WLAN-Verbindung - acerpure Life

Installieren Sie zum Hinzufügen praktischer Funktionen die App acerpure Life auf Ihrem Mobilgerät.

acerpure Life installieren

Suchen und installieren Sie die App acerpure Life im App Store oder bei Google Play an Ihrem Mobilgerät.

acerpure Life verwenden

Diese Funktion ist nur bei Produkten mit WLAN-Funktion verfügbar.

- 1 Prüfen Sie, ob Ihr Mobilgerät mit der App kompatibel, eingeschaltet und mit einem WLAN-Netzwerk verbunden ist.
- 2 Öffnen Sie die App acerpure Life und befolgen Sie die Anweisungen zur Erstellung eines neuen Kontos, sofern Sie noch keines haben.
 - Vor der Produktregistrierung: Halten Sie die Ein-/Austaste zum Aktivieren des WLAN-Produktregistrierungsmodus länger als 3 Sekunden gedrückt.
 - Zurücksetzen und deaktivieren: Halten Sie nach der WLAN-Aktivierung die Ein-/Austaste zum Zurücksetzen und Deaktivieren von WLAN länger als 3 Sekunden gedrückt.
- 3 Befolgen Sie die Bildschirmanweisungen zur Kopplung des Geräts mit der Anwendung acerpure Life.

Hinweis

- WLAN unterstützt nur die WLAN-4-2,4-GHz-Frequenz.
- Achten Sie bei Registrierung des Produkts darauf, dass die WLAN-Verbindung des Mobilgeräts eingeschaltet ist.
- Installieren Sie den WLAN-Router nach Möglichkeit in der Nähe des Produkts. Die Signalstärke hängt von Ort und Entfernung zum Router ab und beeinflusst die Datenübertragungsrate vom Router zum Produkt.
- Wenden Sie sich zur Unterstützung bei Problemen, wie Signalstärke und Netzwerkeinstellungen, an Ihren Internetanbieter.
- Stellen Sie das Sicherheitsprotokoll am Router für optimale Ergebnisse auf WPA2 ein. Falls das WEP-Protokoll genutzt wird, kann sich das Produkt möglicherweise nicht im Netzwerk registrieren.
- Stellen Sie den WLAN-Netzwerknamen (SSID) auf eine alphanumerische Kombination ein. Verwenden Sie für optimale Ergebnisse keine Sonderzeichen.

Die SSID erscheint in der Liste, wenn Sie an Ihrem Mobilgerät nach verfügbaren WLAN-Netzwerken suchen.
- Stellen Sie nur eine Verbindung zu Drahtlosnetzwerken her, die Sie nutzen dürfen. Unautorisierte WLAN-Verbindungen sind illegal und können rechtliche Schritte zur Folge haben.
- Diese Anweisungen gelten zum Zeitpunkt der Veröffentlichung als richtig. An der App acerpure Life können Änderungen vorgenommen werden, ohne dass Nutzer zuvor benachrichtigt werden.

Demontage und Wartung

Filterwechsel

Das Gerät muss von der Stromversorgung getrennt werden.

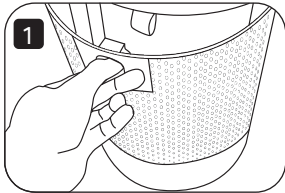

1. Ziehen Sie nach Abschalten des Geräts und Ziehen des Netzsteckers den Griff an der Filterabdeckung hinter dem Produkt nach hinten.

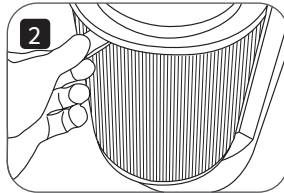

2. Entfernen Sie den Filter und ersetzen Sie ihn durch einen neuen.

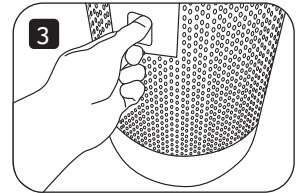

3. Bringen Sie die Filterabdeckung wieder am Produkt an.

* Die empfohlene Wechselzeit für den Filter beträgt 3000 Betriebsstunden.

* Wenn die Filterwechselanzeige aufleuchtet, entfernen Sie den Filter bitte und ersetzen oder reinigen ihn entsprechend der Sauberkeit des Filters.

* Nachdem Sie den Filter wieder in diesem Produkt installiert haben, halten Sie Ein-/Austaste und Reinigungsgeschwindigkeitstaste gleichzeitig 3 Sekunden gedrückt, damit die Filterwechselanzeige erlischt.

* Bitte ziehen Sie während der Demontage nicht am Netzkabel, da dieses andernfalls beschädigt werden könnte.

* Wenn dieses Produkt zum ersten Mal benutzt oder ein neuer Filter eingesetzt wird, nehmen Sie den Filter bitte zunächst aus dem Beutel und nehmen Sie anschließend das Produkt in Betrieb.

Wartung

Dieses Produkt erfordert nur eine allgemeine äußere Reinigung und Wartung (wie abgebildet).

⊘ Wischen Sie es nicht mit Verdünner, Toluol, Säurereiniger, Lampenöl, Alkohol oder einem chemisch behandelten Tuch ab. Andernfalls kann es zu Verfärbungen und andere Schäden kommen.

! Bitte beachten: Warten Sie nach Wartung und Reinigung, bis das Produkt vollständig getrocknet ist, bevor Sie es erneut verwenden oder einlagern. Wenn das Produkt eingelagert werden muss, verstauen Sie es wieder in der ursprünglichen Reihenfolge in der Verpackung und bewahren Sie es an einem trockenen Ort auf.

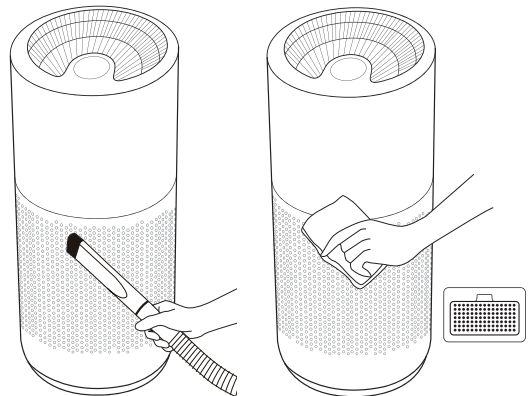

Entfernen Sie Staub an Luftauslass und Lufteinlass mit einem Staubsauger.

Wischen Sie die Außenseite und die Sensorabdeckung an der Rückseite des Produkts mit einem weichen Tuch ab.

Luftqualität prüfen

Sie können die Luftqualität des Raums über die Luftqualitätsanzeige des Produkts ablesen. Die Anzeigefarben in der nachstehenden Tabelle repräsentieren die Reinheit von PM2,5, PM1,0 und Gas (Gerüche).

Anzeigefarbe	PM2,5 und PM1,0 ($\mu\text{g}/\text{m}^3$)	Gas (Gerüche)	Empfohlene Reinigungsgeschwindigkeit
Grün	0 bis 15	Gut	Niedrig
Gelb	16 bis 35	Mittel	Mittel
Rot	> 35	Schlecht	Hoch

Warnhinweise zu Batterien

- Platzieren Sie die Batterie nicht in Reichweite von Babys und Kleinkindern. Wenn Sie oder ein Kind die Batterie versehentlich verschlucken, wenden Sie sich umgehend an einen Arzt.
- In dem unwahrscheinlichen Fall, dass aus der Batterie auslaufende Flüssigkeit in Ihre Augen gelangt, reiben Sie Ihre Augen nicht, sondern spülen Sie sie mit Wasser aus und wenden Sie sich umgehend an einen Arzt. Bitte beachten Sie, dass in diesem Fall eine Erblindung droht.
- Falls aus der Batterie austretende Flüssigkeit auf Ihre Haut oder Kleidung gelangt, waschen Sie die betroffene Stelle umgehend mit Wasser ab. Bitte beachten Sie, dass in Kleidung ein Fleck zurückbleiben kann.
- Wenn Sie die Batterie entsorgen möchten, befolgen Sie bitte die Abfallsortierungsmethode in Ihrer Region (bitte umwickeln Sie bei der Entsorgung „+“- und „-“-Pol mit transparentem Klebeband).
- Versuchen Sie nicht, eine nicht wiederaufladbare Batterie aufzuladen.
- Kombinieren Sie weder verschiedene Batterietypen noch alte und neue Batterien.
- Legen Sie Batterien nicht verkehrt herum ein.
- Bitte entsorgen Sie verbrauchte Batterien auf sichere Weise.
- Falls das Gerät voraussichtlich längere Zeit nicht benutzt wird, sollten die Batterien entfernt werden.
- Bitte schließen Sie die Kontakte nicht kurz.

WARNUNG:

Außerhalb der Reichweite von Kindern aufbewahren. Bei Verschlucken drohen chemische Verbrennungen, die Perforation von Weichgewebe und Tod. Schwere Verbrennungen können innerhalb von 2 h nach Verschlucken auftreten. Wenden Sie sich umgehend an einen Arzt.

Vor Kontaktaufnahme mit dem Kundendienst

Falls ein Problem mit dem Produkt auftritt, prüfen Sie bitte Folgendes, bevor Sie den Kundendienst kontaktieren.

Problem	Mögliche Ursache	Lösung
Das Produkt schaltet sich nicht ein.	Der Netzstecker ist nicht an eine Steckdose angeschlossen.	Achten Sie darauf, dass der Stecker an eine Steckdose angeschlossen ist.
Die Tasten am Bedienfeld reagieren nicht.	Möglicherweise ist die Sperrfunktion eingeschaltet.	Halten Sie die Reinigungsgeschwindigkeitstaste zum Deaktivieren der Sperrfunktion 3 Sekunden gedrückt.
Für die Innenraumluft wird eine rote Leuchtanzeige angezeigt und es ist keine Reinigung möglich.	Es haben sich zu viel Staub oder zu viele Partikel im Filter angesammelt.	Reinigen Sie den Filter des Reinigers gründlich oder wechseln Sie den Filter direkt.
	Möglicherweise gibt es Hindernisse rund um das Produkt.	Entfernen Sie Gegenstände rund um das Produkt.
	Das Produkt steht in einer Ecke.	Bitte verschieben Sie das Produkt und platzieren Sie es woanders.
	Es liegen starke Luftströmungen vor.	Platzieren Sie das Produkt an einem geeigneten Ort im Innenbereich. Stellen Sie es nicht neben geöffneten Fenstern auf.
	Die Innenraumluft ist stark verschmutzt.	Lüften Sie den Raum zunächst und versuchen Sie dann erneut, das Produkt einzusetzen.
Das Produkt erzeugt laute Geräusche.	Der Boden oder Tisch, auf dem das Produkt steht, ist uneben oder instabil.	Platzieren Sie das Produkt auf einem flachen Boden oder Tisch.
Die Fernbedienung funktioniert nicht.	Die Batterie ist erschöpft.	Wechseln Sie die Batterie. (Modell: CR2032)
	Die Fernbedienung wird nicht auf das Produkt gerichtet.	Ändern Sie den Winkel und achten Sie darauf, dass die Fernbedienung direkt auf den Empfänger zeigt.
Das Produkt kann keine Verbindung zur App acerpure Life herstellen.	Der Stecker ist nicht richtig an die Steckdose angeschlossen.	Schließen Sie den Netzstecker des Produkts richtig an die Steckdose an.
	Das mit dem Produkt verbundene WLAN (Drahtlosrouter) funktioniert nicht richtig.	Schalten Sie den Drahtlosrouter aus und wieder ein.
		Vergewissern Sie sich, dass keine Internetverbindungsprobleme am Drahtlosrouter vorliegen.

Registrierung oder Bedienung des Produkts über die App <i>acerpure Life</i> nicht möglich.	Das mit dem Produkt verbundene WLAN (Drahtlosrouter) funktioniert nicht richtig.	Stellen Sie den Drahtlosrouter näher am Produkt auf.
	Das mit dem Produkt verbundene WLAN (Drahtlosrouter) funktioniert nicht richtig.	Schalten Sie den Drahtlosrouter aus und wieder ein.
		Vergewissern Sie sich, dass keine Internetverbindungsprobleme am Drahtlosrouter vorliegen.
Das Produkt und die App <i>acerpure Life</i> zeigen verschiedene Staubkonzentrationen.	Sie prüfen möglicherweise auf verschiedene Staubkonzentrationen.	Prüfen Sie, ob der am Produktbildschirm angezeigte Wert der Anzeige PM1,0 oder PM2,5 in der App <i>acerpure Life</i> entspricht.
	Die App <i>acerpure Life</i> ist möglicherweise nicht auf dem neusten Stand.	Bitte aktualisieren Sie die App <i>acerpure Life</i> im Google Play Store oder Apple App Store auf die neueste Version.

Technische Daten

Technische Daten

Produktname	Luftreiniger
Produktmodell	AP551-50W
Nennspannung	220 bis 240 V/50 Hz
Nennleistung	38 W
Nettogewicht	4,22 kg
Produktabmessungen	253 x 253 x 576 mm
Herstellungsort	China

Unternehmensinformationen

acerpure

www.acerpure.com